

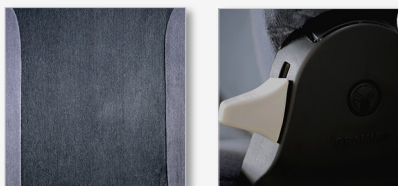

10-2024



Abbildung inkl. aufpreispflichtigem Zubehör



Luftgefederter Superkomfortsitz für Lokführerstände mit einem in der Federung integriertem 24 Volt Luftkompressor.

Erfüllt die Anforderungen der EN 45545-2:2013 Gefährdungsstufe: HL 1-3 für Sitze in geschlossenen Personalräumen.

Zum Anschluss im Fahrzeug ist eine bordeigene Stromversorgung mit 24 Volt Voraussetzung.

Grundausrüstung	
Stromversorgung	24 Volt
Spurmaß	280
Sitzpolsterbreite	495 mm
Federung	Luftfederung
Federweg	100 mm
Dämpfer	nicht einstellbar
Gewichtseinstellung	automatisch
Höheneinstellung	ja
Längshorizontalfederung	ja
Längseinstellung	ja
Sitzkissentiefeinstellung	ja
Sitzneigungseinstellung	ja
Rückenlehnen-Neigungseinstellung	ja
Sitz Heizung	nein
Sitzklimatisierung	nein
Lendenwirbelstütze	ja, mechanisch einstellbar
Polsterbezug	Stoff Fa. Epengle, grau
Kopfstütze	ja
Armlehnen	optional
Bemerkung	<b>Bedienhebel vorne Drehbar -120° bis +120° Ohne Sitzfuß, Pantograf, Armlehnen und Handräder</b>

Sitzvarianten	Spurmaß	Gewicht	Artikel-Nr.
Stoff Farbe grau/dunkelgrau	280 mm	50 kg	1 318 354



10-2024

Passendes Zubehör		Artikel-Nr.	
<b>Armlehnen</b>	neigungsverstellbar höhenverstellbar klappbar	60 x 320	rechts 1 063 820 links 1 178 670
	neigungsverstellbar höhenverstellbar klappbar m. M10 Gewindeaufnahme	55 x 331	rechts 141 488 links 141 487
<b>Handrad</b>	für Armlehnen		1 039 349

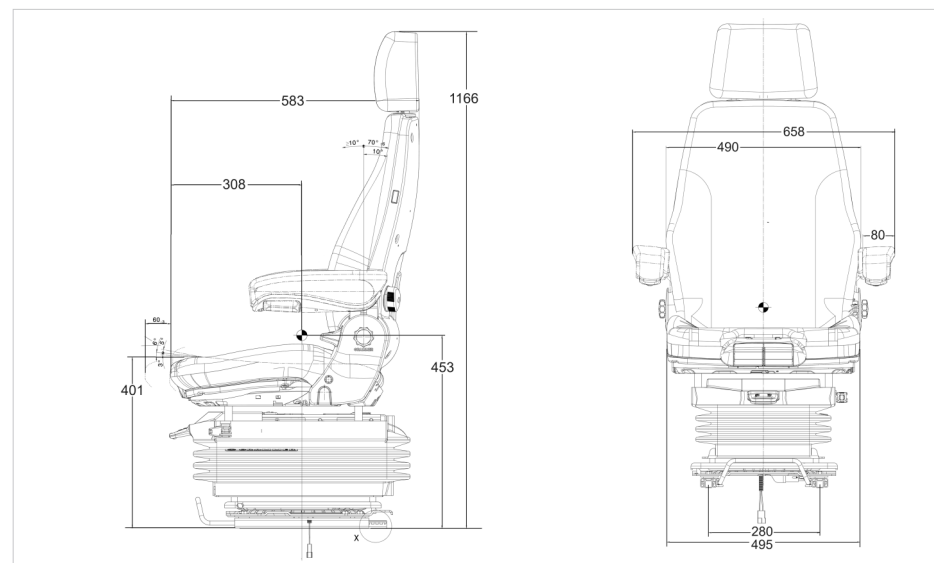
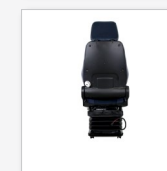
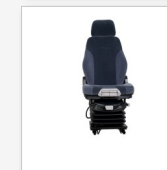
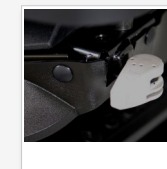



10-2024



Abbildung inkl. aufpreispflichtigem Zubehör



Luftfederter Superkomfortsitz für Lokführerstände mit externer Versorgung

Der Sitz erfüllt die Anforderungen der CEN/TS EN 45545-2 Hazard Level R19 für Sitze in geschlossenen Personalräumen.

Eine fahrzeugseitige Druckluftanlage (6-8 bar) ist Voraussetzung für die Luftversorgung am Sitz.

Grundausrüstung	
Stromversorgung	nein
Spurmaß	280 mm
Sitzpolsterbreite	480 mm
Federung	Luftfederung mit externer Versorgung
Federweg	70 mm
Dämpfer	ja, einstellbar
Gewichteinstellung	ja, manuell
Höheneinstellung	ja, pneumatisch
Längshorizontalfederung	nein
Längseinstellung	210 mm
Sitzkissentiefeneinstellung	ja
Sitzneigungseinstellung	ja
Rückenlehnen-Neigungseinstellung	ja
Sitz Heizung	nein
Sitzklimatisierung	nein
Lendenwirbelstütze	pneum. einstellbar
Polsterbezug	Stoff Holdworth
Kopfstütze	ja
Armlehnen	80 x 320 mm Links/rechts
Bemerkung	<b>Bedienhebel links Dreheinrichtung 120° links/rechts</b>

Sitzvarianten	Spurmaß	Gewicht	Artikel-Nr.
Stoff Farbe grau	280 mm	50 kg	1 274 001



10-2024

