



TOUREA®

High Performance



Abbildung kann von Serienausstattung abweichen.



GRAMMER

TECHNISCHE DATEN

TOUREA® HIGH PERFORMANCE

Gestatten, Ihr neuer Arbeitsplatz: Beim TOUREA haben wir alles getan, damit Sie auf der Langstrecke bestmöglich unterwegs sind. Unsere pneumatische Federung hat eine neuartige Dämpfer- und Steuerungstechnologie. Ebenfalls pneumatisch gesteuerte Lordosenstützen geben Ihnen seitlich optimalen Halt. Ihre Sitzposition verändern Sie dank GRAMMER Design-for-Use-Konzept intuitiv: Sie erkennen am Griff, welche Funktion Sie bedienen. Optional erhalten Sie den TOUREA auch mit integriertem LANE DEPARTURE WARNING SYSTEM.



Luftfederung



Automatische Gewichtseinstellung



Pneumatische Lordosenstütze



Einstellbarer Dämpfer



LDWS

Features • Serienausstattung

	TOUREA® HP	TOUREA® HP	TOUREA® HP	TOUREA® HP
Sachnummer Sitz mit Bezugsstoff	1141291	1366916	1141341	1366911
Bedienung, rechts	•	•	•	•
① Dämpfer, einstellbar	•	•	•	•
② 3-Punkt Sicherheitsgurt	•	•	•	•
Federweg 80 mm	•	•	•	•
Höheneinstellung 100 mm	•	•	•	•
③ Kopfstütze, integriert	•	•	•	•
④ Längseinstellung	•	•	•	•
⑤ Lordosenstütze, pneumatisch	•	•	•	•
⑥ Rückenlehne, einstellbar	•	•	•	•
⑦ Seitenkonturanpassung	•	•	•	•
⑧ Sitzkissentiefeneinstellung	•	•	•	•
⑨ Sitzneigungseinstellung	•	•	•	•
⑩ Schnellabsenkung	•	•	•	•
⑪ Drehteller 50° rechts / 90° links			•	•
⑫ Lane Departure Warning System (LDWS)		•		•

Maßangaben (Einbaumaße)

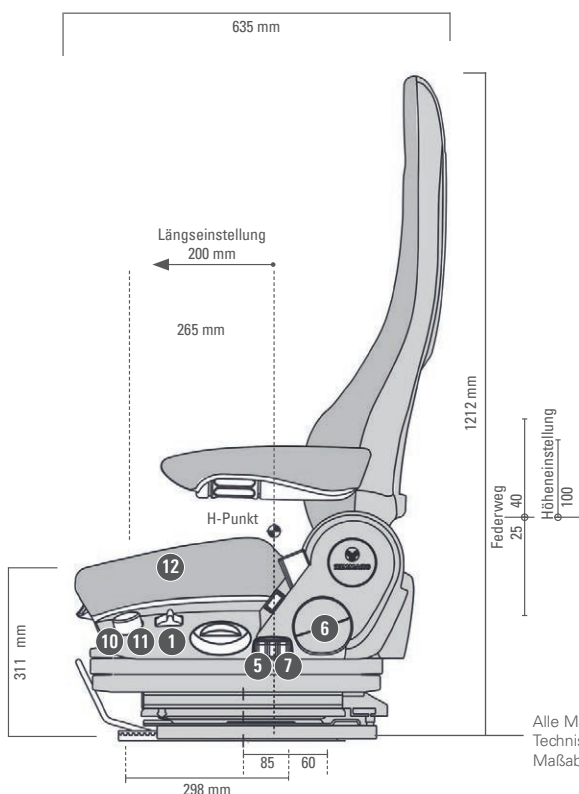

Alle Maße in mm.
Technische Änderungen und Maßabweichungen vorbehalten.

